

- 3**
 Jahre
 Gewähr
- Dehnungs-
 meßstreifen
- OPTION
DKD
 Kalib.schein

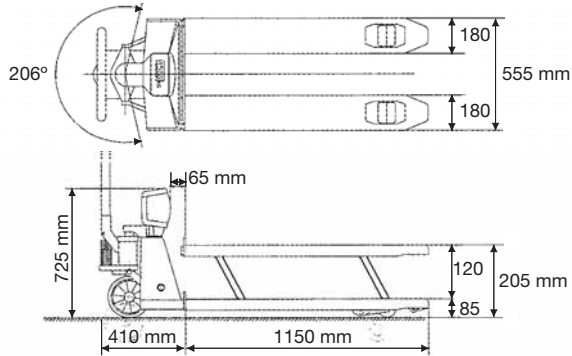

- STANDARD**
- CAL
EXT
 - UNIT
 - IP
65+
 - BAT
 - TAR

PRE-TARE Funktion
für manuellen Vorabzug eines bekannten Behältergewichts. Dieses kann gespeichert werden

Schwenkbereich 206°
Vollgummi Lenkräder auf Alufelgen

Startbereit
Batterien Size AA (4 x 1.5 V) inklusive. AUTO-OFF Funktion nach ca. 3 min ohne Laständerung, Betriebsdauer max. 80 h oder 1700 Wägungen, Ladestandsanzeige im Display

◀ **Großes LCD-Display**
mit Ziffernhöhe 28 mm

Lastbereich: IP 67
Schutz der Wägezellen gegen Staub und Wasser, sowie gegen kurzzeitiges Untertauchen



BeWA-tec vormals waagen prümm

Bernard Waagen
 Automatisierungs- und Steuerungstechnik
 Kempener Straße 47 Manfredstraße 2 A
 51469 Bergisch Gladbach 45891 Gelsenkirchen
 +49(0)2202 / 98925-0 Phone +49(0)209 / 797522
 +49(0)2202 / 98925-29 Fax +49(0)209 / 797524
 www.bewa-tec.de info@bewa-tec.de



Fußbremse
zum Arretieren der Vollgummi-Lenkräder, **KERN VHB-A01**



Anzeigegerät: IP 65
geschützt gegen Staub und Spritzwasser



Tandembereifung der Lastrollen
für besseres Überfahren von Schwellen und Hindernissen

Wiegehubwagen

Modell	Wägebereich Max kg	Ablesbarkeit d kg	Nettogewicht ca. kg	Zulässige Umgebungstemperatur ° C	Weitere Wägeeinheiten	OPTION Kalibrierschein DKD KERN
VHB 2T1	2000	1	125	-10 ... +40	kg, lb	963-131