

KERN VHS Robuster Wiegehubwagen mit integriertem Drucker

Wiegehubwagen

3
Jahre
Gewähr

**Dehnungs-
maßstreifen**

OPTION
DKD
Kalib.schein

PRE-TARE Funktion
für manuellen Vorabzug
eines bekannten Behälter-
gewichts. Dieses kann
gespeichert werden

Schwenkbereich 206°
Vollgummi Lenkräder auf
Alufelgen



**Integrierter Thermo-
drucker** serienmäßig.
Papierbreite 58 mm,
24 Zeichen/Zeile, Ausdruck-
geschwindigkeit bis zu
45 mm/sek, Temperatur-
bereich 0 ... +40 °C.
Zubehör: Papierrolle
KERN VHS-A01



Fußbremse
zum Arretieren der
Vollgummi-Lenkräder,
KERN VHB-A01

Anzeigegerät:
IP 65
geschützt gegen Staub und
Spritzwasser

**Tandembereifung der
Lastrollen**
für besseres Überfahren von
Schwellen und Hindernissen

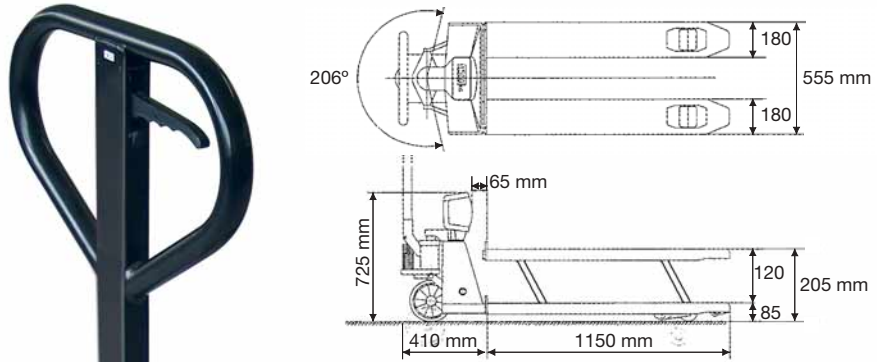

◀ **Großes
LCD-Display**
mit Ziffernhöhe 28 mm

**Lastbereich:
IP 67**
Schutz der Wägezellen
gegen Staub und Wasser,
sowie gegen kurzzeitiges
Untertauchen

- STANDARD
- CAL EXT
 - UNIT
 - IP 65+
 - BAT
 - TAR

BeWA-tec vormals waagen prümm

Bernard Waagen
Automatisierungs- und Steuerungstechnik
Kempener Straße 47 Manfredstraße 2 A
51469 Bergisch Gladbach 45891 Gelsenkirchen
+49(0)2202 / 98925-0 Phone +49(0)209 / 797522
+49(0)2202 / 98925-29 Fax +49(0)209 / 797524
www.bewa-tec.de info@bewa-tec.de

Startbereit
Batterien Size AA
(4 x 1.5 V) inklusive.
AUTO-OFF Funktion nach
ca. 3 min ohne Lastände-
rung, Betriebsdauer max. 80 h
oder 1700 Wägungen, Lade-
standsanzeige im Display

Modell	Wäge- bereich	Ables- barkeit	Netto- gewicht	Zulässige Umgebungs- temperatur	Weitere Wäge- einheiten	OPTION Kalibrier- schein KERN
KERN	Max kg	d kg	ca. kg	°C		DKD
VHS 2T1	2000	1	125	-10 ... +40	kg, lb	963-131